



# FICHE TECHNIQUE

## ANCRAGE DE TOIT BAC

NF EN 795 A

### QSFSEATBA/C - QSFSEATBA/CBA - QSFSEATBA/CR

Date de mise à jour : 12/09/2016

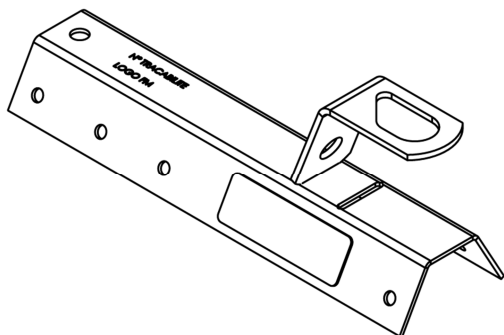

L'ancrage de toit bac pour E.P.I. est un dispositif d'ancrage exclusivement destiné à être utilisé par une seule personne équipé d'un absorbeur d'énergie conforme à l'EN 355 pour sécuriser les interventions et les opérations de maintenance sur toitures bac.

Il a été testé conforme à la norme NF EN 795 classe A dans la direction de la pente. La conformité à la norme n'est garantie que si l'ancrage de toit bac pour E.P.I. est fixé sur la toiture à l'aide des 8 vis auto perceuses fournies.



Il faut toujours s'assurer auprès d'un bureau de contrôle que la structure d'accueil est capable de reprendre les efforts exigés par la norme, soit 1,2 tonne en statique, et 100 kg chutant de 1,9 m en dynamique. Extraits EN 795 : « Les installateurs doivent s'assurer que les matériaux de support dans lesquels les dispositifs d'ancrages structurels sont fixés sont adaptés, en cas de fixation dans l'acier ou le bois, il convient qu'un ingénieur qualifié vérifie par le calcul que les données en matière de conception et de montage sont compatibles avec la force appliquée dans le cadre de l'essai de type. »

Si l'ancrage de toit a réceptionné une chute, il doit être remplacé. La notice doit être incluse dans le Dossier d'Interventions Ultérieures sur l'Ouvrage qui recense notamment tous les moyens d'accès à la toiture.

## CARACTÉRISTIQUES GÉNÉRALES

<b>Matière</b>	Acier S235JRG2 galvanisé après fabrication
<b>Teinte</b>	poudrage polyester épaisseur 60µm en option
<b>Fixations</b>	8 vis auto-perceuses Dimensions 6.3x27mm fournies
<b>Conditionnement</b>	Carton de 5 pièces Dimension 385 x 185 x 80 mm Poids du carton : 2.5 Kg

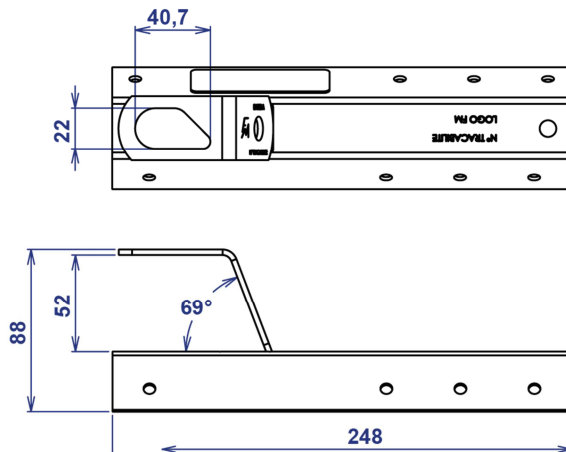
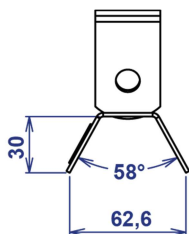

## PRECONISATION D'IMPLANTATION

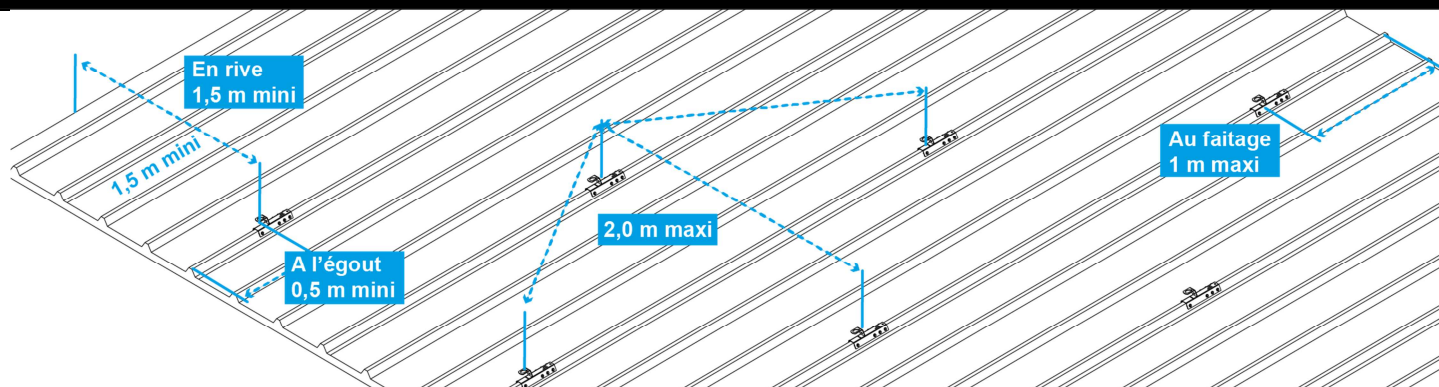

FRENEHARD & MICHAUX S.A  
BP 171  
61305 L'AIGLE CEDEX

Tél. : 02 33 84 21 21 - Fax. : 02 33 34 89 90  
Internet : [www.frenehard-michaux.fr](http://www.frenehard-michaux.fr)  
Email : [f.m@frenehard-michaux.com](mailto:f.m@frenehard-michaux.com)

Suivez nous sur

